

# Tricel® Combi

*Système d'épuration des eaux usées domestiques pour des projets de 51 à 350 Equivalent Habitant (EH).*

*Solution complète :*

- *Ingénierie*
- *Conception (monocuve, prêt à l'emploi)*
- *Fabrication*
- *Entretien*



Flexible



Connecté

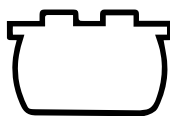

Monocuve

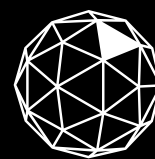

**TRICEL**

GENERATIONS OF INNOVATION

# Qu'est-ce qu'une Tricel Combi ?

Les stations d'épuration Tricel Combi fonctionnent selon la technologie de la **culture fixée immergée** (Submerged Aerated Filter-SAF). Elles sont conçues pour traiter les eaux usées provenant de l'activité domestique dans des **applications supérieures à 51EH**. Il s'agit d'une **station d'épuration tout en un et monocuve** à installer en fouille.

Les applications concernées sont : les lotissements, les hôtels, les restaurants, les campings, les stations balnéaires, les écoles, les villages, ou les commerces de détail, pour ne citer que quelques exemples.

Ces stations sont **robustes et faciles à installer** avec de multiples configurations possibles pour s'adapter à tous types de sites. D'un fonctionnement simple avec une autorégulation du traitement des effluents en fonction du débit entrant. Elles nécessitent un entretien réduit et facile pendant toute la durée de vie du produit.

## Le fonctionnement de la Tricel Combi

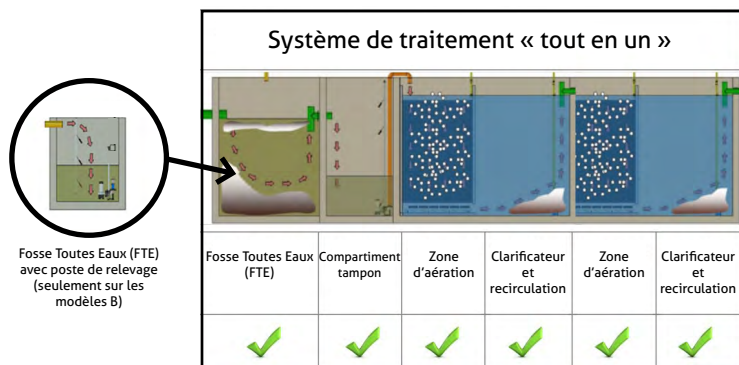

La Tricel Combi est installée dans une fouille. La fosse toutes eaux et le compartiment tampon sont intégrés. Le système complet est donc fourni sous la forme d'une seule cuve.

## Vue d'ensemble du système

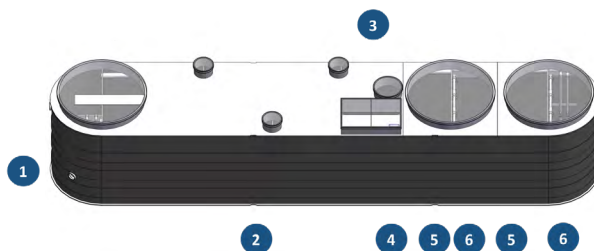

1. Fil d'eau d'entrée modèle A (gravitaire) 0,45m  
Fil d'eau d'entrée modèle B (pompe) 1,73m
2. Fosse Toutes Eaux (FTE)/compartiment de décantation primaire
3. Boîtier de contrôle
4. Compartiment tampon
5. Zone d'aération
6. Clarificateur et recirculation

## Boîtier de contrôle

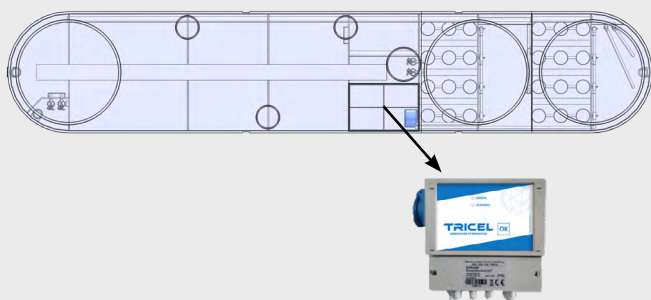

Les composants électriques de la Tricel Combi, comme les compresseurs, l'électrovanne et le contrôleur sont placés dans une armoire étanche située au-dessus du compartiment tampon. Toutes les fonctions sont contrôlées par le Tricel E-VI, qui ajuste automatiquement le fonctionnement en fonction du débit réel. Les systèmes sont livrés avec un module GSM pré-payé de 10 ans, ce qui permet de surveiller le système à distance. Les systèmes sont en monophasés 230V.

## Principales caractéristiques et avantages



Un **traitement performant** issu de la technologie éprouvée du Filtre Aéré Submergé (SAF).



**Idéal pour les charges saisonnières et charges constantes.** Le boîtier de contrôle s'adapte automatiquement à la charge entrante pour garantir des performances optimales.



Testé de manière approfondie et vérifié par un organisme européen pour les établissements saisonniers. Le système se met en mode **économie d'énergie** pendant les périodes d'absence de flux entrant et redémarre sans aucune intervention manuelle.



**Équipe technique dédiée.** Gamme de contrats de service adaptés.



**Logiciel de télégestion avec connexion prépayée sur 10 ans.**



Cuve en PEHD résistante à l'H<sub>2</sub>S, recyclable en fin de vie et **garantie 10 ans.**



Fonctionnement simple utilisant des composants fiables à longue durée de vie permettant ainsi de **faibles coûts de fonctionnement.**

# Appelez-nous aujourd'hui pour un devis gratuit

+33 (0)5 17 03 00 00

trichel@trichel.fr

# Caractéristiques techniques/Dimensions de la station d'épuration

En fonction du nombre de EH et des contraintes du projet, Tricel peut vous conseiller sur le meilleur modèle de Combi pour votre projet.

	Combi 1A/B	Combi 2A/B	Combi 3A/B	Combi 4A/B	Combi 5A/B	Combi 6A/B	Combi 7A/B	Combi 8A/B	Combi 9A/B
Equivalent Habitant (EH)	55	80	110	140	175	225	275	310	350
Hauteur (m)	2,42	2,42	2,42	2,42	2,42	2,42	2,42	2,42	2,42
Largeur (m)	2,30	2,30	2,30	2,30	2,30	2,30	2,30	2,30	2,30
Longueur (m)	4,78	5,46	5,79	6,98	8,50	10,22	11,13	12,21	12,90
Poids à vide (kg)	1 400	1 500	1 650	1 950	2 550	3 250	3 650	4 300	4 750
Poids en eau (kg)	19 300	22 300	23 553	28 830	35 723	43 544	47 711	52 874	54 648
Volume de la FTE (A/B) (m3)	6,7	8,2	9,1	11,8	15,2	19,7	20,8	22,7	23,3
Volume du compartiment tampon (m3)	1,24	1,5	1,65	2,25	3	3,75	4,50	5,25	6
Consommation électrique - capacité nominale (kWh / j)	6,3	6,3	6,3	6,3	8,9	12,7	12,7	20,6	21,5
Consommation électrique - mode éco (kWh / j) <sup>(1)</sup>	1,9	1,9	1,9	1,9	2,7	3,8	3,8	6,2	6,5
Diamètre Entrée / Sortie (mm)	160/160	160/160	160/160	160/160	160/160	160/160	160/160	160/160	160/160
Compresseur(s) à diaphragme installé(s) dans le boîtier de contrôle (l/m)	1 x 400	1 x 400	1 x 400	1 x 400	2 x 300	2 x 400	2 x 400	2 x 400 + 2 x 240	2 x 400 + 2 x 300
Pompes dans le poste de relevage	2 x 550W pompes eaux chargées lacératrices	2 x 550W pompes eaux chargées lacératrices	2 x 550W pompes eaux chargées lacératrices	2 x 550W pompes eaux chargées lacératrices	2 x 550W pompes eaux chargées lacératrices	2 x 750W pompes eaux chargées lacératrices	2 x 750W pompes eaux chargées lacératrices	2 x 750W pompes eaux chargées lacératrices	2 x 750W pompes eaux chargées lacératrices
Pompes dans le compartiment tampon	2 x 370W pompes eaux chargées	2 x 370W pompes eaux chargées	2 x 370W pompes eaux chargées	2 x 370W pompes eaux chargées	2 x 370W pompes eaux chargées	2 x 370W pompes eaux chargées	2 x 370W pompes eaux chargées	2 x 370W pompes eaux chargées	2 x 370W pompes eaux chargées

(1) Adaptabilité du traitement jusqu'à 6 mois sans charge entrante.

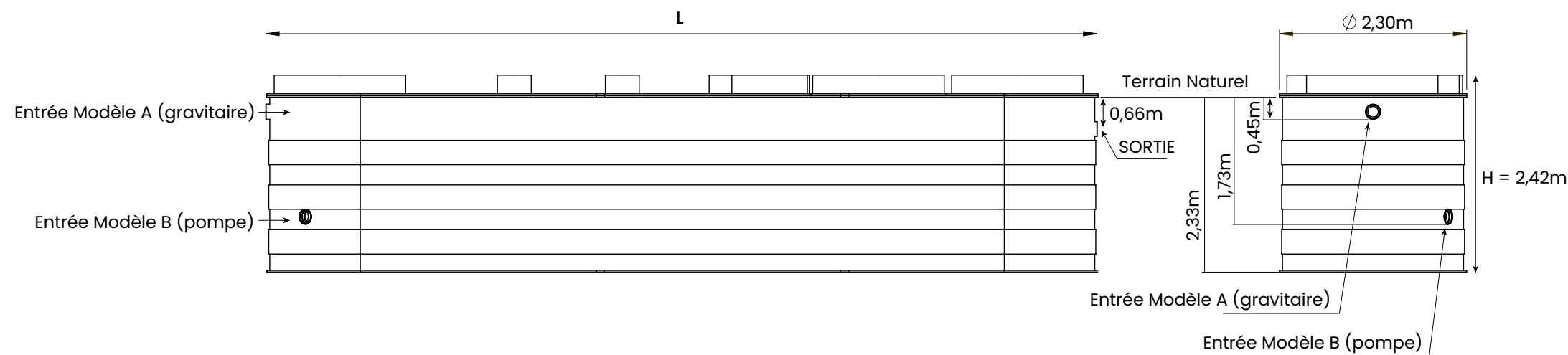

## Le remblaiement

La station d'épuration Combi de Tricel est installée dans le sol sur un fond de fouille en gravier.

**Option 1 condition sèche :** le système est placé sur une couche compacte de gravier ou sable stabilisé. Le volume restant est remblayé avec du gravier compacté / sable stabilisé.

**Option 2 condition humide :** le système est placé sur une couche compacte de gravier ou sable stabilisé. Le béton est coulé autour de la base du système pour protéger l'unité de la flottabilité. Le volume restant est remblayé avec du gravier compacté / sable stabilisé.

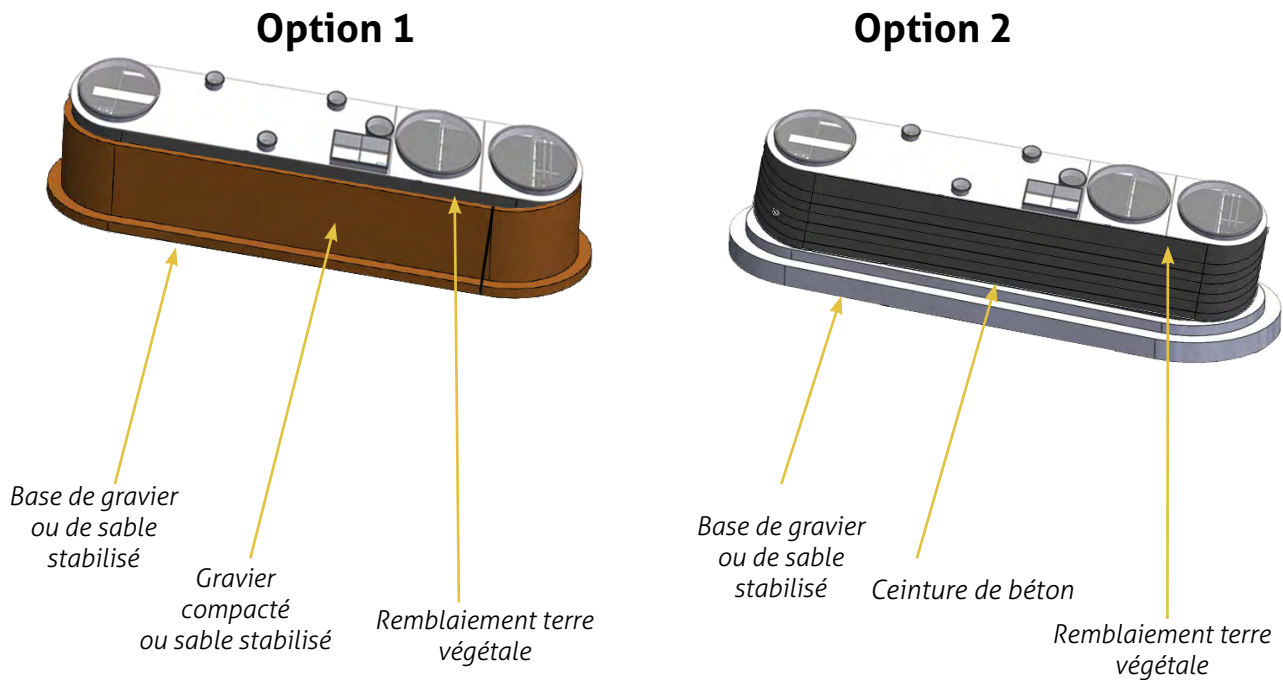

## Exemples d'installation de la Tricel Combi



Le Groupe Tricel est un fournisseur mondial de solutions de haute performance pour l'Eau, l'Environnement, le BTP et l'Industrie. Au cours des 45 dernières années, nous avons bâti la philosophie de notre société, « l'Innovation de Génération en Génération », autour de trois thèmes associés et récurrents : Innovation, Qualité et Patrimoine. Nous fabriquons et livrons des solutions de qualité novatrices, auxquelles nos clients font entièrement confiance. Nos usines réparties sur 5 pays nous permettent de nous différencier en termes de capacités de production, de polyvalence et d'adaptabilité, et ainsi de fournir une gamme complète de produits dans plus de 50 pays à travers le monde.

## Tricel France, c'est :

2 usines en France, des services techniques dédiés et un siège basés dans les environs de Poitiers, pour une meilleure **proximité** et un **service client réactif**.

Une philosophie orientée sur le **100% qualité**, offrant à nos clients ce qui est probablement le **meilleur rapport qualité/prix** : tous nos équipements sont **robustes** et **haut-de-gamme**.

Un **réseau de Partenaires concessionnaires exclusifs, spécialistes de l' Assainissement Non Collectif** (voir liste sur notre site internet), qui assurent aussi bien la prescription et la vente que la mise en route, l'entretien et le SAV sur chaque dispositif d'assainissement Tricel.

Des **réseaux d'installateurs** (TP, terrassiers,...) sélectionnés par nos Partenaires sur leurs secteurs respectifs, pour assurer une parfaite installation de votre dispositif d'assainissement Tricel.

Une longue **expérience** de l'assainissement : plus de 60.000 micro-stations et filtres compacts posés à travers le monde dans tous les types de sols et sous tous les climats.

## Assurance qualité :

- Traçabilité et suivi des stations effectués par Tricel et son réseau de partenaires exclusifs agréés
- Garantie de 10 ans sur les structures et de 2 ans sur les équipements électromécaniques
- Tricel : plus de 15 ans d'expérience de l'assainissement non collectif.

Pour plus d'informations ou pour obtenir un **devis gratuit**

ou contactez-nous au 05 17 03 00 00 (du lundi au vendredi de 8h30 à 17h30) ou sur [www.tricel.fr/contact](http://www.tricel.fr/contact)